

QUIGG.



Magnetron met grill

QUIGG® MD14482

Handleiding

Inhoud

1.	Over deze handleiding	5
1.1.	In deze handleiding gebruikte waarschuwingssymbolen en -woorden	5
2.	Gebruik voor het beoogde doel	6
3.	Inhoud van de verpakking	6
4.	Veiligheidsinstructies.....	7
4.1.	Onbevoegde personen.....	7
4.2.	Opstelling en elektrische aansluiting	7
4.3.	Ingebruikname en gebruik	8
4.4.	Storingen	11
5.	Over microgolven	12
5.1.	Het effect van microgolven op levensmiddelen.....	12
5.2.	De magnetron.....	12
6.	Koken en garen met de magnetron.....	13
6.1.	Algemene aanwijzingen	13
6.2.	Materialen die geschikt zijn voor gebruik in de magnetron	13
6.3.	Beperkt geschikt materiaal.....	14
7.	Overzicht van het apparaat	16
7.1.	Beschrijving van de onderdelen.....	16
7.2.	Bedieningselementen.....	17
7.3.	Display	18
7.4.	Statusindicaties	18
8.	Voor het eerste gebruik.....	19
8.1.	Apparaat opstellen.....	19
8.2.	Apparaat leeg verwarmen.....	20
8.3.	Accessoires plaatsen.....	20
9.	Bediening	21
9.1.	Klok instellen	21
9.2.	Kinderslot.....	21
9.3.	Kookwekker (aftelfunctie) instellen	21
9.4.	Einde van het bereidingsproces.....	22
9.5.	Programma onderbreken	22
9.6.	Koken en garen met microgolfenergie.....	22
9.7.	Snelstart	23
9.8.	Grillstand.....	23
9.9.	Gecombineerd gebruik van magnetron en grill.....	23
9.10.	Ontdooien volgens gewicht	24
9.11.	Ontdooien volgens tijd.....	24
9.12.	Meerdere programma's gebruiken	25

9.13. Automatisch koken en garen	25
10. Reiniging en onderhoud	31
11. Buiten gebruik stellen	32
12. Storingen verhelpen.....	32
13. Afvoer	33
14. Technische specificaties	33

1. Over deze handleiding



Lees de veiligheidsinstructies zorgvuldig door voordat u het apparaat in gebruik neemt. Neem de waarschuwingen op het apparaat en in de handleiding in acht.

Bewaar de handleiding altijd binnen handbereik. Geef deze handleiding en het garantiebewijs mee als u het apparaat verkoopt of aan iemand anders doorgeeft.

1.1. In deze handleiding gebruikte waarschuwingssymbolen en -woorden

	<p>GEVAAR! Waarschuwing voor acuut levensgevaar! WAARSCHUWING! Waarschuwing voor mogelijk levensgevaar en/of ernstig onherstelbaar letsel!</p>
	<p>VOORZICHTIG! <i>Neem alle aanwijzingen in acht om letsel en materiële schade te voorkomen!</i></p> <p>LET OP! <i>Neem de aanwijzingen in acht om materiële schade te voorkomen!</i></p>
	<p>OPMERKING! Nadere informatie over het gebruik van het apparaat.</p>
	<p>OPMERKING! Neem de aanwijzingen in de handleiding in acht!</p>
	<p>WAARSCHUWING! Waarschuwing voor gevaar van een elektrische schok!</p>
	<p>WAARSCHUWING! Waarschuwing voor gevaar door hete oppervlakken!</p>

•	Opsomming van / informatie over voorvallen die zich tijdens de bediening kunnen voordoen
▶	Advies over uit te voeren handelingen

2. Gebruik voor het beoogde doel

Dit apparaat mag uitsluitend worden gebruikt voor het verwarmen van levensmiddelen in geschikt serviesgoed.

Dit apparaat is bedoeld voor huishoudelijk gebruik, niet voor vergelijkbare (zakelijke) toepassingen, bv.

- in keukens voor winkelpersoneel, kantoren en andere commerciële omgevingen;
- plattelandswoningen en boerderijen;
- door klanten in hotels, motels en andere woonvoorzieningen;
- in bed & breakfasts.

Let er op dat de garantie vervalft bij ondoelmatig gebruik:

- Breng geen wijzigingen aan zonder onze toestemming en gebruik geen randapparatuur die niet door ons is goedgekeurd of geleverd.
- Gebruik alleen door ons geleverde of goedgekeurde onderdelen en accessoires.
- Neem alle informatie in deze handleiding in acht, met name de veiligheidsvoorschriften. Elke andere toepassing wordt beschouwd als ondoelmatig gebruik en kan leiden tot letsel of materiële schade.
- Gebruik het apparaat niet in extreme omgevingsomstandigheden.

3. Inhoud van de verpakking

Controleer na het uitpakken of de navolgende onderdelen zijn meegeleverd:

- Magnetron MD 14482
- Draaiplateau , incl. draairing
- Grillrooster
- Handleiding en garantiedocument

4. Veiligheidsinstructies



WAARSCHUWING

Onjuist gebruik kan schade aan het apparaat veroorzaken en uw gezondheid in gevaar brengen. Neem absoluut de volgende adviezen in acht:

4.1. Onbevoegde personen

- Berg het apparaat en de accessoires buiten bereik van kinderen op.
- Dit apparaat kan gebruikt worden door kinderen vanaf 8 jaar en door personen met beperkte lichamelijke, zintuiglijke of geestelijke vermogens of met onvoldoende ervaring en/of kennis, mits deze personen onder toezicht staan of zijn geïnstrueerd in het gebruik van het toestel zodat zij de daarmee samenhangende gevaren begrijpen. Kinderen mogen niet met het apparaat spelen. Reiniging en door gebruikers uit te voeren onderhoud mogen niet worden uitgevoerd door kinderen, tenzij deze 8 jaar of ouder zijn en onder toezicht staan.
- Kinderen die jonger zijn dan 8 jaar moeten bij het apparaat en het netsnoer vandaan gehouden worden.
- Houd ook de plastic verpakkingen buiten bereik van kinderen. Hierbij bestaat gevaar voor verstikking!

4.2. Opstelling en elektrische aansluiting

- Deze magnetron is bedoeld als losstaand apparaat en mag niet in meubels worden ingebouwd.
- Sluit de magnetron uitsluitend aan op een correct geïnstalleerd geaard veiligheidsstopcontact met een wisselspanning van 230 V~/50 Hz dat is afgezekerd met tenminste 16A. Gebruik geen verlengsnoer.
- Zorg ervoor dat het snoer onbeschadigd is en niet onder het apparaat, over hete oppervlakken of langs scherpe randen loopt.
- De magnetron moet worden opgesteld op een stabiele vlakke ondergrond die het totale gewicht van het apparaat plus het maximale gewicht van de geplaatste levensmiddelen kan dragen. Plaats de magnetron uitsluitend in een veilige en droge omgeving.

- Plaats geen voorwerpen op de magnetron omdat het apparaat tijdens gebruik heet wordt. **Voor voldoende ventilatie moet boven het apparaat een ruimte van 30 cm en beide zijanten een ruimte van 20 cm worden vrijgehouden..**

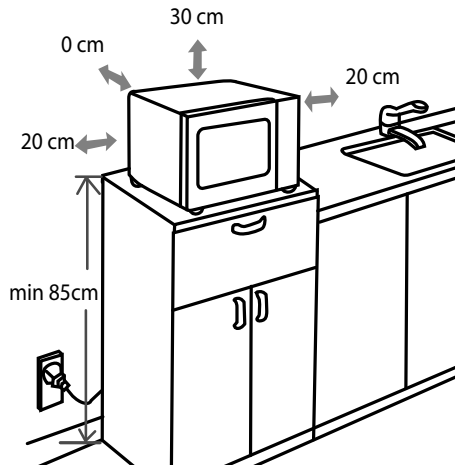

- De openingen van het apparaat mogen niet worden afgedekt of verstopt zijn.
- Het apparaat mag niet met de achterwand tegen een wand worden geplaatst!
- Stel het apparaat niet bloot aan drup- en spatwater. Wanneer het apparaat toch in aanraking is gekomen met water, dient u direct de stekker uit het stopcontact te nemen.
- Let er op dat de magnetron niet te dicht op een warmtebron wordt geplaatst of wordt opgesteld in een omgeving waar het in aanraking kan komen met water.
- Het apparaat is niet bedoeld om te worden gebruikt in combinatie met een externe schakelklok of een aparte afstandsbediening.

4.3. Ingebruikname en gebruik



WAARSCHUWING!

Het oppervlak van de magnetron kan tijdens gebruik heet worden. Raak deze oppervlakken niet aan! Er bestaat gevaar voor brandwonden.

- WAARSCHUWING! Wanneer de magnetron wordt gebruikt als combinatie of met de grill, mogen kinderen het apparaat in verband met de temperatuur uitsluitend gebruiken onder toezicht van een volwassene.
- WAARSCHUWING! Vloeistoffen of andere levensmiddelen mogen niet worden verwarmd in gesloten containers omdat deze in dat geval kunnen exploderen. Verwijder daarom bij flessen en afsluitbare verpakkingen zoals flessen babyvoeding altijd de sluiting

voordat u ze gaat verwarmen.

- Dit apparaat mag uitsluitend worden gebruikt voor het verwarmen van levensmiddelen in geschikt serviesgoed.
- Bij het verwarmen of bereiden van gerechten in brandbare materialen zoals verpakkingen van kunststof of papier moet de magnetron onder toezicht worden gehouden omdat deze verpakkingen vlam kunnen vatten.
- De magnetron is niet geschikt voor het bereiden van gerechten in vloeibaar vet. Het apparaat is eveneens niet geschikt voor het drogen van voorwerpen. Let op: brandgevaar!
- Gebruik het apparaat nooit als magnetron wanneer het leeg is, d.w.z. zonder inhoud in de kookruimte.
- Maak uitsluitend gebruik van de meegeleverde of in de handleiding als geschikt omschreven accessoires.
- Plaats bij gebruik als magnetron nooit serviesgoed met metalen decoratie, metalen serviesgoed of de grillsteun omdat het apparaat of het serviesgoed daardoor beschadigd kan raken.
- Let er op dat het draaiplateau gelijkmatig is beladen en tijdens gebruik niet in aanraking kan komen met de metalen binnenwand om overslaan van vonken te voorkomen.
- Het draaiplateau wordt bij het bereiden met de grill erg heet! Gebruik daarom beslist pannenlappen of ovenwanten wanneer u iets uit de ovenruimte neemt.
- LET OP! Het oppervlak van het draaiplateau is gevoelig voor beschadiging. Vermijd contact met zure levensmiddelen. Deze kunnen het draaiplateau beschadigen.
- Maak uitsluitend gebruik van serviesgoed dat geschikt is voor gebruik in een magnetron. Let bij aanschaf op het keurmerk zoals bv. "geschikt voor de magnetron" of "voor de magnetron".
- De afdekkingen en de folie op het venster in het binnenruimte van de magnetron mogen niet worden verwijderd omdat er anders microgolfstraling naar buiten kan treden.
- Laat het apparaat tijdens gebruik niet zonder toezicht werken.
- WAARSCHUWING! Kookvertraging! Bij het verhitten van vloeistoffen in de magnetron kan er zogenaamde kookvertraging optreden. Dat wil zeggen dat de vloeistof het kookpunt al heeft bereikt voor-

dat de bij het koken typische bellen ontstaan.

Bij vibraties die bv. kunnen ontstaan bij het uitnemen, kan de vloeistof dan plotseling gaan koken. Daarom moet u altijd de nodige voorzichtigheid in acht nemen bij het hanteren van vloeistofcontainers.

Er bestaat gevaar voor brandwonden!

Plaats daarom bij het verhitten van vloeistoffen altijd een glazen of keramische staaf in de vloeistof. Op die manier kan kookvertraging worden voorkomen.

- Snij bij het koken van levensmiddelen met een stevige huid, bv. tomaten, voor het verhitten de huid op een aantal plekken in om ploffes te voorkomen.
- Eieren met schil of hele hardgekookte eieren mogen niet in de magnetron worden verwarmd of moeten in een speciaal geschikt servies worden geplaatst.
- **VOORZICHTIG!** Gekookte eieren kunnen ook na het verwijderen uit de kookruimte nog ontploffen.
- Controleer de temperatuur van de levensmiddelen die in de magnetron zijn verwarmd vóór het opdienen. Bij babyvoeding en babyflessen moet u bijzondere voorzichtigheid in acht nemen en de levensmiddelen voor controle van de temperatuur altijd omroeren of -schudden om brandwonden te voorkomen.
- Het apparaat moet regelmatig worden gereinigd en resten van levensmiddelen moeten worden verwijderd.
- Gebrekkige reinheid van kookgerei kan het oppervlak aantasten waardoor de levensduur wordt verkort en mogelijk gevaarlijke situaties kunnen ontstaan.
- Neem voor het reinigen van de afdichtingen bij de deur, de kookruimte en de aangrenzende delen de instructies op pagina "10. Reiniging en onderhoud" op pagina 31 in acht.

4.4. Storingen

- Bescherm het apparaat en het netsnoer tegen beschadigingen.
- Controleer het netsnoer en het apparaat voor elk gebruik op beschadigingen.
- Laat een defect apparaat direct in een gekwalificeerde werkplaats repareren. Wanneer het snoer van dit apparaat beschadigd is geraakt moet dit, om gevaar te voorkomen, door een Medion Service Center of een andere gekwalificeerde persoon worden vervangen.
- **WAARSCHUWING!** Behalve voor een vakkundige werkplaats is het voor andere personen gevaarlijk om onderhoud of reparaties uit te voeren omdat hiervoor de afdekking moet worden verwijderd waardoor de bescherming tegen microgolfstraling vervalt.
- Houdt de deur bij rookontwikkeling absoluut gesloten om vlammen te voorkomen resp. reeds aanwezige vlammen te verstikken en schakel het apparaat direct met de stoptoets uit.
- Trek vervolgens direct de stekker uit het stopcontact.
- **WAARSCHUWING!** Bij beschadigingen aan de behuizing, de afdekkingen, de deur, de afdichtingen rond de deur of de sluiting mag het apparaat in geen geval worden gebruikt. Verwijder in dit geval direct de stekker uit het stopcontact. Laat het apparaat in een gekwalificeerde werkplaats repareren of neem contact op met de Medion klantenservice om gevaarlijke situaties te voorkomen.
- **WAARSCHUWING!** Probeer in geen geval zelf een onderdeel van het apparaat te openen en/of te repareren. Daarbij bestaat er gevaar voor een elektrische schok. Neem bij storingen contact op met ons Service Center of een andere geschikte reparatiedienst.

5. Over microgolven

Microgolven zijn hoogfrequente elektromagnetische golven die zorgen voor het verwarmen van het voedsel in de kookruimte. Microgolven verwarmen alle niet-metalen voorwerpen. Gebruik daarom geen metalen voorwerpen bij gebruik van de magnetron. Het verwarmen gaat beter naarmate er meer water in de levensmiddelen aanwezig is.

Voor een optimale verdeling van de warmte, kunt u de levensmiddelen na het verwarmen het beste een tot twee minuten in de kookruimte laten staan.

5.1. Het effect van microgolven op levensmiddelen.

- Microgolven dringen tot een diepte van ca. 3 cm in de levensmiddelen.
- De golven verhitten de water-, vet- en suikermoleculen (levensmiddelen met een hoog watergehalte worden het meest verwarmd).
- Deze warmte dringt vervolgens (langzaam) in het voedsel door en zorgt voor het ontdooien, verhitten en garen.
- De kookruimte en de lucht worden niet verwarmd (de container wordt in hoofdzaak verwarmd door de hete levensmiddelen).
- Elk gerecht heeft voor het garen resp. ontdooien een bepaalde hoeveelheid energie nodig volgens de vuistregel: hoog vermogen - korte tijd resp. laag vermogen - lange tijd.

5.2. De magnetron

- De microgolven worden opgewekt door de eigenlijke magnetron en in de kookruimte geleid.
- De wanden en het venster reflecteren de microgolven zodat ze niet uit de kookruimte naar buiten kunnen treden.
- Het vermogen van de microgolven en de kooktijd kunnen op verschillende niveaus worden ingesteld.
- Na afloop van de tijd of bij het openen van de deur wordt de magnetron direct uitgeschakeld.

6. Koken en garen met de magnetron

6.1. Algemene aanwijzingen

- Om de levensmiddelen op de juiste manier te plaatsen en de kookruimte te vullen legt u de dikste stukken aan de buitenkant.
- Neem de exacte kook- of gaartijd in acht.
- Kies de kortste van de aangegeven tijden en verleng deze indien nodig.



WAARSCHUWING!

Bij sterke oververhitting kan rookontwikkeling ontstaan en kunnen de levensmiddelen gaan ontbinden.

- Dek de gerechten tijdens het koken of garen af met een voor de magnetron geschikte afdekking. Hierdoor wordt spatten voorkomen, bovendien wordt het voedsel gelijkmatiger verwarmd.
- Gerechten als stukjes kip en hamburgers moeten tijdens de bereiding in de magnetron eenmaal worden omgedraaid om het garen te versnellen. Grotere stukken zoals bv. braadstukken of een hele kip moeten tenminste één keer worden omgedraaid.
- Ook omscheppen is belangrijk, bv. bij gehaktballetjes. Na de helft van de bereidingstijd moet het eten van boven naar onder en van binnen naar buiten worden omgeschept.
- Meng het gerecht zo mogelijk na het verwarmen goed door zodat de warmte wordt verdeeld of laat het korte tijd nagaren.

6.2. Materialen die geschikt zijn voor gebruik in de magnetron

Voor gebruik in de magnetron is speciaal serviesgoed en zijn speciale accessoires in de handel. Let op het keurmerk zoals bv. "geschikt voor de magnetron" of "voor de magnetron". U kunt echter ook het aanwezige serviesgoed gebruiken wanneer het materiaal daarvoor geschikt is.

Geschikt materiaal

- porselein, keramisch glas en hittebestendig glas
- hittebestendig kunststof en kunststof voor de magnetron (let op: kunststof kan door de verwarmde levensmiddelen verkleuren of door de hitte worden vervormd).
- Bakpapier.



LET OP!

Maak bij gebruik van de grill of combinatie van grill/oven geen gebruik van afdekfolies of servies van porselein, keramiek of kunststof. Deze materialen kunnen vanwege de grote hitte breken of vervormen resp. gaan smeulen.

6.3. Beperkt geschikt materiaal

- Aardwerk en keramische materialen Gebruik aardewerk alleen voor het ontdooiën of bij korte gaartijden omdat er anders vanwege de lucht-/waterverhouding scheuren kunnen ontstaan.
- Serviesgoed met gouden of zilveren decoratie is alleen geschikt wanneer de fabrikant aangeeft dat het geschikt is voor de magnetron.
- Gebruik geen grote hoeveelheden aluminiumfolie. Aluminiumfolie kan echter in kleine stukjes worden gebruikt voor het afdekken van gevoelige delen. Dek, om overkoken te voorkomen, ook de hoeken van schalen etc. af, want de microgolf-energie concentreert zich vooral in de hoeken. Houd een afstand van 2,5 cm aan tussen de folie en de binnenwand.
- Aluminiumschalen (bv. bij kant-en-klare gerechten) zijn onder bepaalde voorwaarden geschikt, moeten echter minimaal 3 cm hoog zijn om in de magnetron te kunnen worden gebruikt.

Niet geschikt materiaal

- Metaal, d.w.z. alle metalen pannen en deksels



LET OP!

Bij metaal in de kookruimte kunnen er vonken ontstaan! Hierdoor kunnen het apparaat of het venster beschadigd raken! Om deze reden mag ook het meegeleverde grillrooster alleen tijdens gebruik van de grill worden gebruikt.

- Bij gebruik van serviesgoed met metalen delen (handgrepen, versieringen of bodem) of met gouden of zilveren decoratie kunnen in de magnetron ook vonken ontstaan.
- Kristal- of bergkristal kan springen, gekleurd glas kan verkleuren.
- Alle materialen die niet bestand zijn tegen hitte kunnen vervormd raken of zelfs verbranden.



OPMERKING

Om te controleren of het servies geschikt is voor gebruik in de magnetron, vult u het met een beetje waker en plaatst u het in de magnetron. Druk dan 2x op de toets . De magnetron wordt dan gedurende ca.1 minuut ingeschakeld. Wanneer u vaststelt dat het servies heter is dan het gerecht, is het servies NIET geschikt voor de magnetron. Serviesgoed dat geschikt is voor de magnetron wordt alleen verwarmd door de warmte van het gerecht.

**WAARSCHUWING!**

Zodra u vonken, flitsen of zelfs vuur ziet, moet u de magnetron met de toets  uitschakelen.

Overzicht van geschikte materialen

De onderstaande lijst is een algemene oriëntatie die u kan helpen bij de keuze van het juiste serviesgoed:

Kookservies	Magnetron	Grill	Combigebruik
Hittebestendig glas	Ja	Ja	Ja
Niet-hittebestendig glas	Nee	Nee	Nee
Hittebestendig keramiek	Ja	Ja	Ja
Voor de magnetron geschikte kunststoffen	Ja	Nee	Nee
Keukenpapier	Ja	Nee	Nee
Metalen inzet	Nee	Ja	Nee
Meegeleverd grillrooster	Nee	Ja	Nee
Aluminiumfolie en -schalen	onder voorwaarden geschikt	Ja	onder voorwaarden geschikt

*Combigebruik: Magnetron + grill

Afmetingen en vorm van servies voor de magnetron

Platte, brede schalen zijn beter geschikt dan smalle, hoge schalen. "Platte" gerechten kunnen op die manier beter garen.

Ronde of ovaal schalen zijn beter geschikt dan hoekige. In de hoeken bestaat gevaar voor plaatselijke oververhitting.

7. Overzicht van het apparaat

7.1. Beschrijving van de onderdelen

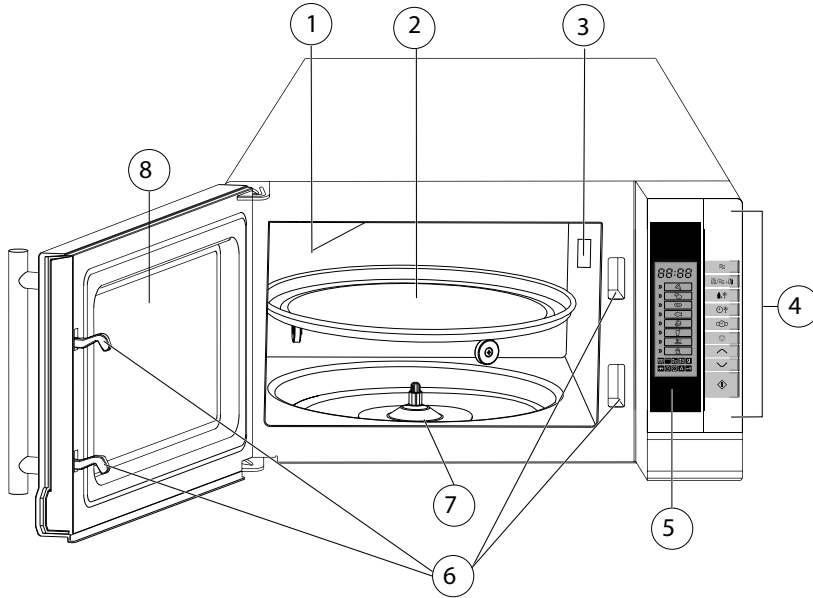

- 1) Bovenste grill
- 2) Draaiplateau
- 3) Afdekking van de magnetronantenne NIET VERWIJDEREN!
- 4) Bediening
- 5) Display
- 6) Deurvergrendeling
- 7) Aandrijfvas
- 8) Venster

7.2. Bedieningselementen

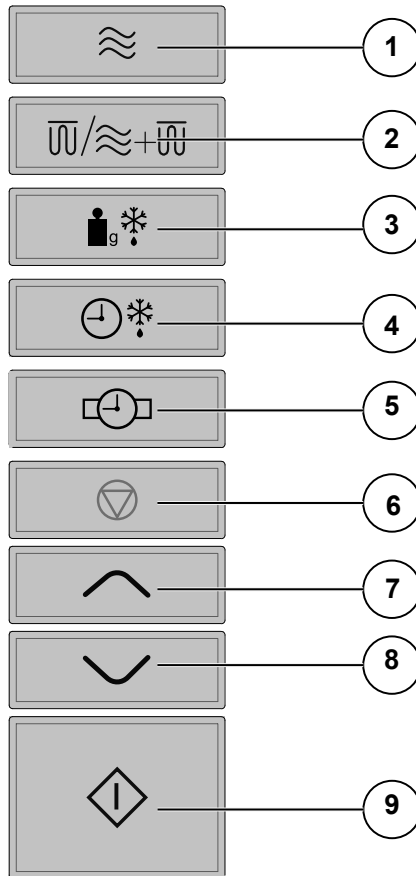





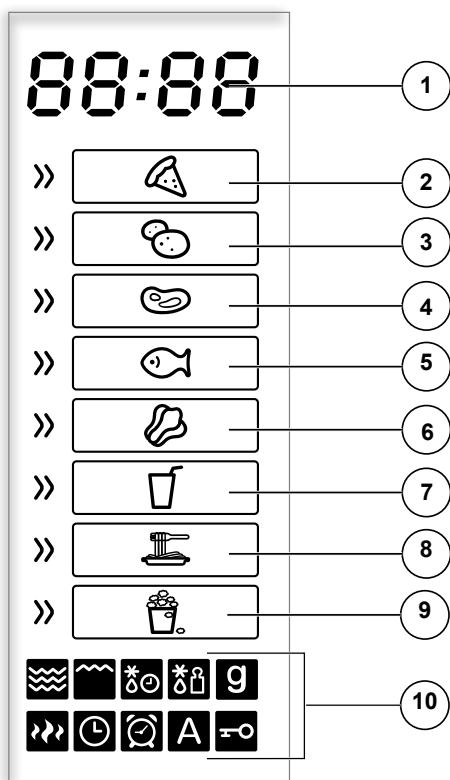

- 1) Magnetron instellen
- 2) Combinatie magnetron/grill instellen
- 3) Ontdooien volgens gewicht instellen
- 4) Ontdooien volgens tijd instellen
- 5) Klok / tijdformaat / begintijd voor het garen instellen
- 6) Invoer annuleren; eenmaal indrukken: programma tijdelijk onderbreken; tweemaal indrukken: programma voortijdig afbreken; langer indrukken: kinderslot inschakelen
- 7) Invoerwaarde verhogen
- 8) Invoerwaarde verlagen
- 9) Apparaat starten; Invoer bevestigen; Automatische programma's starten



7.3. Display



- 1) Weergave van de tijd / duur van het kookprogramma of het gewicht
- 2) Automatisch programma A-1: Pizza
- 3) Automatisch programma A-2: Aardappelen
- 4) Automatisch programma A-3: Vlees
- 5) Automatisch programma A-4: Vis
- 6) Automatisch programma A-5: Groente
- 7) Automatisch programma A-6: Dranken
- 8) Automatisch programma A-7: Pasta
- 9) Automatisch programma A-8: Popcorn
- 10) Statusindicaties

7.4. Statusindicaties

Display	Funcie
	Magnetron
	Grillen
	Ontdooien volgens tijd
	Ontdooien volgens gewicht
	Gewicht is ingesteld
	Statusindicatie
	Tijd wordt ingesteld

Display	Functie
	Timer is ingeschakeld
	Gebruik automatische programma's
	Kinderslot geactiveerd

8. Voor het eerste gebruik

8.1. Apparaat opstellen

Controleer of alle verpakkingsmaterialen uit het apparaat en van de binnenzijde van de deur zijn verwijderd.



LET OP!

De vastgeschroefde afdekking in de kookruimte is geen onderdeel van de verpakking en mag niet worden verwijderd!



WAARSCHUWING!

Controleer de magnetron op eventuele schade, bv. of de deur is verschoven of verbogen, beschadigingen aan de afdichtingen van de deur en het oppervlak, of de scharnieren en de sluiting defect zijn of los zitten en of er binnen in het apparaat of in de deur deuken zichtbaar zijn. Wanneer er sprake is van een beschadiging, mag u de magnetron niet in gebruik nemen en moet u contact opnemen met de Medion klantenservice.

- Plaats de magnetron niet in de directe omgeving van warmtebronnen, op een plaats waar vocht of hoge luchtvochtigheid kunnen ontstaan of in de directe omgeving van brandbare materialen.
- De voetjes mogen niet worden verwijderd.



LET OP!

De magnetron is bedoeld voor huishoudelijk gebruik en mag niet buitenshuis worden gebruikt!

- Sluit de magnetron aan op een goed toegankelijk geaard stopcontact met 230 V~/50 Hz.

8.2. Apparaat leeg verwarmen

Voor het eerste gebruik moet de magnetron eerst leeg worden verhit om achtergebleven restanten van het fabricageproces te verdampen. Schakel het apparaat zonder levensmiddelen en zonder accessoires in de modus grillen in zoals hieronder beschreven:

- ▶ Open de deur en verwijder eventueel achtergebleven verpakkingmateriaal uit de kookruimte.
Sluit de deur.
- ▶ Druk enkele keren op de toets $\overline{\overline{\text{U}}}/\approx+\overline{\overline{\text{U}}}$ tot op de display $\overline{\overline{\text{E}}}$ wordt weergegeven.
- ▶ Druk op de toets \diamond en vervolgens op \wedge totdat de kooktijd van 10 minuten is ingesteld.
- ▶ Druk nogmaals op de toets \diamond om het verwarmen te starten.



OPMERKING

Wanneer het apparaat voor het eerst wordt opgewarmd kan er geurvorming ontstaan. Deze dampen zijn onschadelijk en verdwijnen na korte tijd. Zorg voor voldoende ventilatie, bv. door een raam te openen.

- ▶ De magnetron wordt na 10 minuten automatisch uitgeschakeld. Wacht tot het apparaat volledig is afgekoeld.
- ▶ Verwijder de stekker uit het stopcontact en maak het apparaat vervolgens nogmaals van binnen schoon met een vochtige doek en droog de magnetron zorgvuldig af.

8.3. Accessoires plaatsen

Wanneer de magnetron zoals hierboven beschreven leeg is opgewarmd, mag de magnetron niet meer zonder het correct geplaatste draaiplateau worden gebruikt.

- ▶ Plaats het draaiplateau in het midden op de aandrijfjas.

9. Bediening







Elke keer wanneer een toets wordt ingedrukt, klinkt er ter bevestiging een geluidssignaal.

9.1. Klok instellen

Wanneer de magnetron voor de eerste keer in gebruik is genomen of wanneer de stroomvoorziening onderbroken is geweest, geeft de display "0:00" en moet de klok worden ingesteld.





- ▶ Druk eenmaal op de toets .

De uuraanduiding knippert.

- ▶ Druk op de toets  resp.  om het uur in te stellen.
- ▶ Druk nogmaals op de toets .
- ▶ Druk op de toets  resp.  om de minuten in te stellen.
- ▶ Druk nogmaals op de toets .

De tijd is nu ingesteld.



9.2. Kinderslot

- ▶ U kunt het kinderslot inschakelen door de toets  3 seconden ingedrukt te houden. Er klinkt een geluidssignaal en op de display wordt het symbool  weergegeven. De toetsen van de magnetron hebben nu geen functie.
- ▶ Om het kinderslot uit te schakelen drukt u op de toets  en houdt u deze weer 3 seconden ingedrukt tot er een geluidssignaal klinkt en het symbool  uitgaat. Alle functies zijn weer beschikbaar.

9.3. Kookwekker (aftelfunctie) instellen



- ▶ Druk tweemaal op de toets .

Op de display wordt de indicatie  weergegeven.

- ▶ Druk op de toets  resp.  om de gewenste tijd in minuten en seconden (0:00) in te stellen.
 - Meerdere keren indrukken: Instelling met tussenpozen van 5, 10 resp. 50 seconden
 - Langer indrukken: sneller door de instellingsmogelijkheden bladeren
- De langste instelbare tijd bedraagt 95 minuten.
- ▶ Druk op de toets . Het aftellen wordt gestart.



OPMERKING

U kunt het aftellen tijdelijk onderbreken door eenmaal op de toets  te drukken en weer hervatten door op de toets  te drukken. U kunt het aftellen beëindigen door tweemaal op de toets  te drukken.

9.4. Einde van het bereidingsproces

Nadat het koken is voltooid, klinken er geluidssignalen en wordt de tijd weer weergegeven. Het bereidingsproces is nu afgerond. Na korte tijd verdwijnt ook de weergave op de display. De binnenverlichting van de magnetron wordt automatisch in- en weer uitgeschakeld bij het openen en sluiten van de deur.





VOORZICHTIG!

Omdat het gerecht resp. het serviesgoed zeer kan zijn moet u absoluut gebruikmaken van een pannenlap of ovenhandschoenen wanneer u het gerecht uit de oven neemt.

9.5. Programma onderbreken

Om het gerecht na ca. de helft van de kooktijd te kunnen omdraaien of omroeren, is het vaak noodzakelijk om het programma te onderbreken.





- ▶ Open de deur en druk op  om het programma te onderbreken. De resterende tijdsduur wordt nog steeds op de display weergegeven.
- ▶ Nadat u de deur weer heeft gesloten, drukt u op de toets  om het koken voort te zetten.
- ▶ Druk tweemaal op de toets  om het programma voortijdig af te breken.

9.6. Koken en garen met microgolfenergie

Om alleen met microgolfenergie te verwarmen gaat u als volgt te werk:

- ▶ Druk een of meerdere keren op de toets  om een energieniveau te kiezen volgens de onderstaande tabel:

Toets  indrukken	Aanduidingen op de display	Vermogen in watt
1x	P100	800
2x	P80	640
3x	P50	400
4x	P30	240
5x	P10	80

- ▶ Bevestig de keuze door op toets  te drukken.
- ▶ Druk op de toets  resp.  om de gewenste tijd in minuten en seconden (**0:00**) in te stellen.
- ▶ Start het kookproces door op de toets  te drukken.

9.7. Snelstart

Wanneer u de toets  indrukt zonder een vermogensniveau te kiezen, wordt het kookprogramma gestart op de hoogste stand (900 W) in magnetronmodus. De langste bereidingstijd bedraagt 95 minuten.

- ▶ Druk meerdere keren op de toets  totdat de gewenste bereidingstijd wordt weergegeven (per toetsdruk wordt de bereidingstijd met 30 seconden verlengd).

Het bereidingsproces begint meteen.

9.8. Grillstand

De grillfunctie is bijzonder nuttig bij dunne plakjes vlees, steaks, gehakt, kebab, worstjes of stukjes kip. De functie is ook geschikt voor het roosteren van sandwiches en gratineren.

In de grillstand kunt u, indien de gerechten hiervoor geschikt zijn, het meegeleverde rooster gebruiken.

De langste grilltijd is 95 minuten.



LET OP!

Let op de minimale afstand van het apparaat tot de muur en dek in geen geval de ventilatieopeningen af. Leg geen voorwerpen op het apparaat.

- ▶ Druk eenmaal op de toets  om de grillstand te selecteren:
- ▶ Bevestig de keuze door op toets  te drukken.
- ▶ Druk op de toets  resp.  om de gewenste tijd in minuten en seconden (0:00) in te stellen.
- ▶ Start het kookproces door op de toets  te drukken.



OPMERKING







Voor optimale garing moet het gerecht halverwege de ingestelde tijd worden omgedraaid (zie "9.5. Programma onderbreken" op pagina 22). Open de deur en draai het gerecht op de andere kant. Druk opnieuw op de toets  om het programma te hervatten.

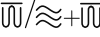



9.9. Gecombineerd gebruik van magnetron en grill

Met dit apparaat is het mogelijk om gelijktijdig gebruik te maken van de magnetron- en de grillfunctie.

Bij alle programma's bedraagt de maximale bereidingstijd 95 minuten.

- ▶ Druk twee resp. drie keer op de toets  en kies een programma. U kunt kiezen uit de volgende programma's:

Toets   indrukken	Functie/Vermogen in %	Displayaanduidingen
2X	Magnetron (55%) en grill (45%)	C-1 +  + 
3X	Magnetron (36%) en grill (64%)	C-2 +  + 

- ▶ Druk op de toets  om de programmakeuze te bevestigen.
- ▶ Druk op de toets  resp.  om de gewenste tijd in minuten en seconden (**0:00**) in te stellen.
- ▶ Start het kookproces door op de toets  te drukken.



OPMERKING



Open na ongeveer de helft van de ingestelde kooktijd eventueel de deur en draai het gerecht om zodat dit gelijkmatig gaar wordt.

9.10. Ontdooien volgens gewicht

U kunt het ontdooiprogramma instellen aan de hand van het gewicht van het gerecht. Er kan een gewicht worden ingesteld van 100 g tot 2000 g.

- ▶ Plaats de bevroren levensmiddelen in een geschikte schaal in de kookruimte en sluit de deur.
- ▶ Druk op de toets * om het ontdooien volgens gewicht in te schakelen.

Op de display worden **dEF1**,  en  weergegeven.

- ▶ Druk op de toets  resp.  om het gewicht van de geplaatste levensmiddelen in te stellen.
- ▶ Druk op de toets . Het programma wordt gestart.



OPMERKING



Open na ongeveer de helft van de ingestelde kooktijd eventueel de deur en draai het gerecht om zodat dit gelijkmatig gaar wordt.

9.11. Ontdooien volgens tijd

U kunt de tijdsduur van het ontdooiprogramma instellen. De langste ontdooitijd is 95 minuten.

- ▶ Plaats de bevroren levensmiddelen in een geschikte schaal in de kookruimte en sluit de deur.
- ▶ Druk op de toets * om het ontdooien volgens tijd in te schakelen.

Op de display worden **dEF2**,  en  weergegeven.

- ▶ Druk op de toets  resp.  om de gewenste tijd in minuten en seconden (**0:00**) in te stellen.
- ▶ Druk op de toets . Het programma wordt gestart.



OPMERKING

Open na ongeveer de helft van de ingestelde kooktijd eventueel de deur en draai het gerecht om zodat dit gelijkmatig gaar wordt.



9.12. Meerdere programma's gebruiken

Het apparaat kan meerdere kookprogramma's na elkaar uitvoeren. Er zijn max. 2 sequenties mogelijk die automatisch aflopen.

Stel de kookprogramma's in zoals hierboven beschreven en druk na het instellen van het laatste programma op de toets .

Voorbeeld:

U wilt een gerecht met een ontdooiprogramma ontdooien en vervolgens het grillprogramma starten.

- ▶ Stel het ontdooiprogramma in zoals beschreven in "9.10. Ontdooien volgens gewicht" op pagina 24 zonder op de toets  te drukken.
- ▶ Stel vervolgens het grillprogramma in zoals beschreven in "9.8. Grillstand" op pagina 23.
- ▶ Druk nu op de toets  om de programma's te starten.

Beide programma's worden na elkaar uitgevoerd.

9.13. Automatisch koken en garen

Bij automatisch koken en garen is het niet nodig om de kook-/gaartijd en het energieniveau in te voeren. De magnetron stelt automatisch de juiste waarden in, afhankelijk van het geplaatste gerecht en het gewicht.

In de tabel ziet u een overzicht van de automatische programma's met hun weergave op de display alsmede de respectievelijke gehanteerde bedrijfsmodus.

Aanduidingen op de display	Programma	Bedrijfsmodi	
		Magnetron	Grill
A-1	Pizza	■	■
A-2	Aardappelen	■	
A-3	Vlees	■	
A-4	Vis	■	
A-5	Groente	■	
A-6	Dranken	■	
A-7	Pasta	■	
A-8	Popcorn	■	



Automatisch programma instellen

- ▶ Druk in de stand-by modus op de toets . Op de display wordt een program-

manummer (bv. "A-1" voor automatisch programma 1) en de indicatie voor het betreffende bereidingsprogramma.

Kies één van de automatische programma's 1 tot 8.

Het bijbehorende symbool knippert.

- ▶ Druk op de toets  om de keuze te bevestigen
- ▶ Kies vervolgens het gewenste gewicht resp. het volume. Druk daarvoor op de toets  resp.  totdat de gewenste grootte van de porties wordt weergegeven. Het gewicht resp. het aantal wordt op de display weergegeven. De hoeveelheden kunnen volgens de onderstaande tabel worden ingesteld:

Programma	Gewichtsintervallen		
A-1 Pizza (g)	200	400	
A-2 Aardappelen (g)	200	400	600
A-3 Vlees (g)	250	350	450
A-4 Vis (g)	250	350	450
A-5 Groente (g)	200	300	400
A-6 Dranken (Schaal à 140 ml)	1 schaal	2 schalen	3 schalen
A-7 Pasta (g)	50 (+ 450 ml water)	100 (+ 800 ml water)	
A-8 Popcorn (g)	50	85	100

- ▶ Druk op de toets  om het garen te starten.
- ▶ Het bereidingsprogramma wordt automatisch beëindigd en er klinken vijf geluidssignalen.

Wanneer het gerecht niet goed gaar is geworden, kunt u het nogmaals een paar minuten met het magnetron- of grillprogramma nagaren. Bij het nagaren met de grillfunctie wordt het gerecht ook beter gebruid.



WAARSCHUWING!

Er bestaat gevaar voor brand. Laat het apparaat tijdens gebruik niet zonder toezicht werken.

**LET OP!**

Maak bij programma's met ingeschakelde grillfunctie in geen geval gebruik van afdekkingen of niet-hittebestendig serviesgoed omdat dit kan smelten of in brand kan raken.

Het draaiplateau wordt tijdens het koken met de grill zeer heet! Gebruik daarom beslist pannenlappen of ovenwanten wanneer u iets uit de ovenruimte neemt.

**TIP:**





denk eraan dat de omvang, vorm en soort levensmiddel mede bepalend is voor het kookresultaat.

Programma A-1: Pizza

Dit programma maakt gebruik van de magnetron- en grillstand en dient voor het opwarmen van pizza. Gebruik servies dat zowel bestand is tegen magnetron als hitte en plaats het in het midden op het meegeleverde grillrooster.

**LET OP!**

Gebruik geen afdekkingen omdat bij dit programma de grill wordt ingeschakeld.





- ▶ Plaats de pizza op het meegeleverde draaiplateau.
- ▶ Kies het pizzaprogramma door op de toets  te drukken.
- ▶ Druk op de toets  en druk vervolgens op de toets  resp.  om het gewicht van de pizza te selecteren.
- ▶ Start het programma voor pizza door op de toets  te drukken.

Wanneer de pizza na het verwarmen niet heet genoeg mocht zijn, kunt u vervolgens een ander programma in de stand magnetron starten (zoals beschreven vanaf "9.6. Koken en garen met microgolffenergie" op pagina 22).

Programma A-2: Aardappels





Bij dit programma wordt de magnetronstand gebruikt. Gebruik voor het verwarmen een kom of pan die geschikt is voor de magnetron. Aanbevolen wordt om voor het koken ongeschilde aardappels te gebruiken. Snij de schil op een aantal plekken in.

- ▶ Leg de ongeschilde aardappels op een schaal. Maak zoveel mogelijk gebruik van aardappels van ongeveer dezelfde omvang. Indien mogelijk mogen de aardappels elkaar niet raken.
- ▶ Plaats de schaal in het midden op het draaiplateau.
- ▶ Kies het aardappelprogramma door op de toets  te drukken.

- ▶ Druk op de toets  en druk vervolgens op de toets  resp.  om het gewicht van de aardappels (200-600 g) te selecteren.
- ▶ Start het programma voor aardappels door op de toets  te drukken. Wanneer de aardappels niet heet genoeg mochten zijn, kunt u vervolgens een ander programma in de stand magnetron starten (zoals beschreven vanaf "9.6. Koken en garen met microgolffenergie" op pagina 22).

Programma A-3: Vlees

Bij dit programma worden microgolven gebruikt. Gebruik een microgolfbestendige schaal.

- ▶ Plaats het vlees op een bord dat geschikt is voor gebruik in de magnetron. Voeg naar wens kruiden toe. Plaats het bord in het midden op het draaiplateau.
- ▶ Kies het vleesprogramma door op de toets  te drukken.
- ▶ Druk op de toets  en druk vervolgens op de toets  resp.  om het gewicht van het vlees (250-450 g) te selecteren.
- ▶ Start het programma voor vlees door op de toets  te drukken.

Als het vlees na het programma nog niet voldoende gegaard is en u het vlees nog bruin wilt braden, kookt u het vlees daarna verder met het combinatieprogramma van microgolf en grill. (zoals beschreven vanaf "9.9. Gecombineerd gebruik van magnetron en grill" op pagina 23).



LET OP!

Gebruik geen deksels want in het combinatieprogramma wordt ook de grill ingeschakeld.







TIP:

Wanneer u het rundvlees iets beter doorbakken wilt hebben, kiest u een hoger gewicht dan de stand voor het daadwerkelijke gewicht.

Programma A-4: Vis

Bij dit programma worden microgolven gebruikt. Gebruik een microgolfbestendige schaal.

- ▶ Leg de vis op een bord dat geschikt is voor gebruik in de grill. Voeg naar wens kruiden toe. Plaats het bord in het midden op het draaiplateau.
- ▶ Kies het visprogramma door op de toets  te drukken.
- ▶ Druk op de toets  en druk vervolgens op de toets  resp.  om het gewicht van de vis (250-450 g) te selecteren.
- ▶ Start het programma voor vis door op de toets  te drukken.





Als de vis na het programma nog niet voldoende gegaard is en u deze nog bruin wilt braden, kookt u de vis daarna verder met het combinatieprogramma van microgolf en grill. (zoals beschreven vanaf "9.9. Gecombineerd gebruik van magnetron en grill" op pagina 23).

**LET OP!**

Gebruik geen deksels want in het combinatieprogramma wordt ook de grill ingeschakeld.

Programma A-5: Groente





Bij dit programma wordt de magnetronstand gebruikt. Gebruik voor het verwarmen een kom of pan die geschikt is voor de magnetron.

- ▶ Leg de groente met een beetje water in de schaal.
- ▶ Plaats de schaal in het midden op het draaiplateau.
- ▶ Kies het programma voor groenten door op de toets  te drukken.
- ▶ Druk op de toets  en druk vervolgens op de toets  resp.  om het gewicht van de groenten (200-400 g) te selecteren.
- ▶ Start het programma voor groenten door op de toets  te drukken.

Als de groenten na het koken nog niet gaar zijn, kunt u vervolgens een ander programma in de stand magnetron starten (zoals vanaf "9.6. Koken en garen met microgolvenenergie" op pagina 22 beschreven).

Programma A-6: Dranken

Bij dit programma wordt de magnetronstand gebruikt. Gebruik voor het verwarmen een kom of pan die geschikt is voor de magnetron.

- ▶ Zet de drank die u wilt verwarmen op het draaiplateau in de ovenruimte. Wanneer u meerdere glazen of schalen in de magnetron plaatst, dient u er op te letten dat deze elkaar niet raken.
- ▶ Kies het programma voor dranken door op de toets  te drukken.
- ▶ Druk op de toets  en druk vervolgens op de toets  resp.  om het aantal glazen of schalen (1-3 à 140 ml) te selecteren.
- ▶ Start het programma voor dranken door op de toets  te drukken.





Wanneer de drank(en) niet heet genoeg mochten zijn, kunt u vervolgens een ander programma in de stand magnetron starten (zoals beschreven vanaf "9.6. Koken en garen met microgolvenenergie" op pagina 22).

Programma A-7: Pasta

Bij dit programma wordt de magnetronstand gebruikt.

Gebruik voor het koken van pasta een hoge pan omdat het geheel kan overkoken.

Gebruik net zoveel water als bij gewoon koken.





- ▶ Zet de kom met de pasta midden op het draaiplateau in de ovenruimte.
- ▶ Kies het pastaprogramma door op de toets  te drukken.
- ▶ Druk op de toets  en druk vervolgens op de toets  resp.  om het gewicht van de pasta (50-100 g) te selecteren.
- ▶ Start het programma voor pasta door op de toets  te drukken.

Als de pasta na het koken nog te hard is, kunt u vervolgens een ander programma in de stand magnetron starten (zoals vanaf Pagina 22 beschreven).

Programma A-8: Popcorn

Bij dit programma wordt de magnetronstand gebruikt.

Gebruik in de handel verkrijgbare popcornverpakkingen die bedoeld zijn voor het maken van popcorn in de magnetron.

- ▶ Plaats de verpakking in het midden van het draaiplateau.
- ▶ Kies het popcornprogramma door op de toets  te drukken.
- ▶ Druk op de toets  en druk vervolgens op de toets  resp.  om het gewicht van de popcorn (50-100 g) te selecteren.
- ▶ Start het programma voor popcorn door op de toets  te drukken.

Als de popcorn na het garen nog niet helemaal klaar is, kunt u vervolgens een ander programma in de stand magnetron starten (zoals vanaf "9.6. Koken en garen met microgolfenergie" op pagina 22 beschreven).

10. Reiniging en onderhoud

Als het apparaat niet voldoende schoongehouden wordt kan het oppervlak van het apparaat worden aangetast; dit verkort de levensduur en kan leiden tot gevaarlijke situaties. Maak de magnetron daarom regelmatig schoon en verwijder alle resten van levensmiddelen.

- Schakel de magnetron uit en neem voor het schoonmaken de stekker uit het stopcontact.
- De magnetron van binnen schoonhouden. Spatten of gemorste vloeistof die aan de wand van de oven hecht afvegen van een vochtige doek. Bij sterke vervuiling kunt u een mild schoonmaakmiddel gebruiken. Gebruik geen sprays of andere scherpe schoonmaakmiddelen omdat het oppervlak van de deur daardoor kan worden aangetast en er krassen of matte plekken kunnen ontstaan.
- De buitenkant kan met een vochtige doek worden gereinigd. Om beschadiging van de onderdelen binnen in de magnetron te voorkomen, moet ervoor worden gezorgd dat er geen water via de ventilatieopeningen kan binnendringen.
- Delen van de deur, het venster, in het bijzonder de afdichting en het sluitmechanisme kunnen voorzichtig worden schoongemaakt met een milde zeepoplossing. Let in het bijzonder op beschadigingen aan deze delen.
- Het bedieningspaneel mag niet nat worden. Reinigen met een zachte, vochtige doek. Tijdens het schoonmaken van het bedieningspaneel moet de deur van de magnetron open blijven staan om te voorkomen dat het apparaat per ongeluk wordt ingeschakeld.
- Wanneer binnenin of aan de buitenkant stoom neerslaat, kan dit met een zachte doek worden afgeveegd.
- Stoom kan ontstaan wanneer de magnetron wordt gebruikt bij een hoge vochtigheid. Dit is normaal.
- Het metalen draaiplateau moet regelmatig worden verwijderd om schoon te maken. Spoel het plateau in warm water af met een milde zeepoplossing of in de afwasmachine.
- Droog het draaiplateau daarna met een zachte doek grondig af.
- Veeg de bodem van de magnetron eenvoudig af met een mild schoonmaakmiddel.
- Achtergebleven geurtjes in de magnetron kunnen worden verwijderd door een kopje water met het sap en de schil van een citroen in een diepe bak te zetten en 5 minuten in de magnetron te verhitten. Grondig afvegen en met een schone doek drogen.
- Wanneer de verlichting in de magnetron moet worden vervangen, kunt u contact opnemen met een gekwalificeerde werkplaats.

11. Buiten gebruik stellen

Als de bereiding is voltooid, klinkt er een geluidssignaal. Open de deur en verwijder het bereide gerecht. De tijd wordt aangegeven en de magnetron gaat in stand-by. Wanneer u de magnetron volledig wilt uitschakelen of gedurende een langere tijd niet wilt gebruiken, verwijdert u de stekker uit het stopcontact en bewaart u het apparaat op een droge plaats.

12. Storingen verhelpen

Probleem	Mogelijke oorzaak	Oplossing
Kan het apparaat niet inschakelen	De stekker zit niet of niet goed in het stopcontact.	Neem de stekker uit het stopcontact en steek de stekker na ca. 10 seconden weer in het stopcontact.
	De zekering is doorgebrand of de spanningsonderbreking is geactiveerd.	Vervang de zekering of zet de spanningsonderbreker terug (neem hiervoor contact op met de klantenservice).
	Het stopcontact is defect.	Controleer het stopcontact door een ander apparaat aan te sluiten.
Het apparaat wordt niet warm.	De deur is niet of niet goed gesloten.	Sluit de deur.

13. Afvoer



Apparaat

Aan het einde van de levensduur moet het apparaat volgens voorschrift worden afgevoerd. Dit kan bv. gebeuren via een plaatselijke inzamelplaats voor oude apparatuur. Neem contact op met de plaatselijke reinigingsdienst voor de mogelijkheden in uw woonplaats.

- ▶ Knip voor het afvoeren de kabel af.



Verpakking

Uw magnetron is verpakt als bescherming tegen schade bij het transport. Verpakkingen zijn grondstoffen en kunnen worden hergebruikt of teruggebracht in de grondstoffenkringloop.

14. Technische specificaties

Nominale spanning: 230 V ~ 50 Hz

Nominaal vermogen

Magnetron: 1250 W

Grill: 1000 W

Nominaal uitgangsvermogen

(magnetron): 800 W

Frequentie magnetron: 2450 MHz

Afmetingen in cm (B x H x D):

Apparaat: 46 x 29 x 34

Volume kookruimte: 20 liter

Nettogewicht: 13,1 kg:



www.tuv.com
ID 100000000



Technische wijzigingen voorbehouden!

MEDION®



Medion B.V.
John F. Kennedylaan 16a
5981 XC Panningen
Nederland

Hotline: 0900 - 2352534 (0,15 EUR/Min)
Fax: 0900 - 3292534 (0,15 EUR/Min)

Gebruikt u a.u.b. het contactformulier
op onze website www.medion.nl onder „service“ en
„contact“.